



Clio II

Тип

Подраздел

XBX X

01A

01A ОПИСАНИЕ АВТОМОБИЛЕЙ СЕМЕЙСТВА CLIO II

- Двигатель: **xxx**
- Коробка передач: **xxx**

Базовый документ:
Руководства по ремонту **337, 338, 345, 346,
358, 359, 360.**

В целях облегчения поиска технической документации по методам ремонта в данной Технической Ноте приводятся таблицы с описанием модификаций автомобилей CLIO II в зависимости от:

- места производства,
- страны поставки,
- торгового наименования,
- компоновки электропроводки.

Внимание: мультиплексная сеть

На автомобилях CLIO II фазы 2, в исполнении "Европа" применена мультиплексная компоновка электропроводки.

Мультиплексная сеть обеспечивает обмен информацией между всеми ЭБУ автомобиля при помощи одной пары перекрученных проводов. Это позволяет уменьшить количество проводов.

На автомобилях без мультиплексной сети устанавливается электропроводка обычного типа.

Методы диагностики для автомобилей с и без мультиплексной сети, различны.

ОБЩИЕ СВЕДЕНИЯ

Описание

01A

CLIO II фазы 1 (стр. 1)

Автомобиль	Производство (1)	Мультимплексная сеть (2)	Рынок поставки	Торговое наименование
<u>Вариант Европа</u> – Clio, 3-дверный хэтчбек – Clio, 5-дверный хэтчбек	Франция (F, K) Испания (W) Словения (Y)	Нет	Мировой	"Renault Clio" "Renault Lutecia" (Япония)
<u>Clio Renault Sport</u>	Франция (K) Словения (Y)	Нет	Мировой	"Renault Clio Sport"
<u>Вариант Турция</u> – Clio, седан	Турция (R)	Нет	Турция, Россия, страны Африки и Латинской Америки в соответствии с нормами токсичности отработавших газов EU00 без сигнальной лампы неисправности системы снижения токсичности	"Renault Clio"
<u>Вариант PECO</u> – Clio, седан	Турция (R)	Нет	Страны Центральной Европы, Венгрия, Словения, Словакия, Чешская Республика, Польша	"Renault Thalia"
<u>Вариант Колумбия-Венесуэла</u> – Clio, 5-дверный хэтчбек – Clio, седан	Колумбия (M)	Нет	Колумбия, Венесуэла	"Renault Symbol"
<u>Модификация Mercosur</u> – Clio, 5-дверный хэтчбек – Clio, седан	Аргентина (L) Бразилия (J)	Нет	Аргентина, Бразилия	"Renault Clio"

- (1) Производство: страна-производитель.
Буква в скобках обозначает код завода и является первым символом в заводском номере автомобиля, указанным на идентификационной табличке.
- (2) См. заглавную страницу.

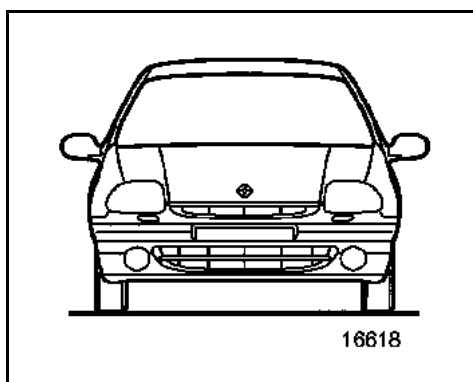

CLIO II фазы 1 (стр. 2)

Автомобиль	Производство (1)	Мультимедийная сеть (2)	Наименование автомобиля, используемое в программе диагностических приборов CLIP-NXR	Наименование автомобиля, используемое в программе Dialogys	Руководства по ремонту
<u>Вариант Европа</u> – Clio, 3-дверный хэтчбек – Clio, 5-дверный хэтчбек	Франция (F, K) Испания (W) Словения (Y)	Нет	Clio II	Clio II	Руководства по ремонту 337-338
<u>Clio Renault Sport</u>	Франция (K) Словения (Y)	Нет	Clio II	Clio II	Руководства по ремонту 337-338
<u>Вариант Турция</u> – Clio, седан	Турция (R)	Нет	Clio II	Clio II	MR 337 MR 338 и MR Symbol
<u>Вариант PECO</u> – Clio, седан	Турция (R)	Нет	Symbol - Thalia	Clio II	MR 337 MR 338 и MR Symbol
<u>Вариант Колумбия-Венесуэла</u> – Clio, 5-дверный хэтчбек – Clio, седан	Колумбия (M)	Нет	Symbol - Thalia	Clio II	MR 337 MR 338 MR 338 и MR Symbol
<u>Модификация Mercosur</u> – Clio, 5-дверный хэтчбек – Clio, седан	Аргентина (L) Бразилия (J)	Нет	Clio II	Clio II	MR 337 MR 338 MR 338 и MR Symbol

(1) Производство: страна-производитель.

Буква в скобках обозначает код завода и является первым символом в заводском номере автомобиля, указанным на идентификационной табличке.

(2) См. заглавную страницу.

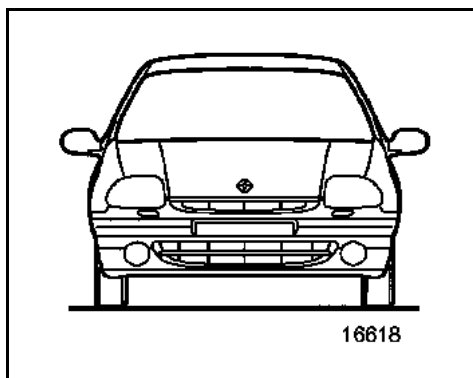

ОБЩИЕ СВЕДЕНИЯ

Описание

01A

CLIO II фазы 2 (стр. 1)

Автомобиль	Производство (1)	Мультимедийная сеть (2)	Рынок поставки	Торговое наименование
<u>Вариант Европа (3)</u> – Clio, 3-дверный хэтчбек – Clio, 5-дверный хэтчбек	Франция (F, K) Испания (W) Словения (Y)	Да	Мировой	"Renault Clio" "Renault Lutecia" (Япония)
<u>Clio Renault Sport (3)</u>	Франция (K) Словения (Y)	Да	Мировой	"Renault Clio Sport"
<u>Вариант Персидский залив</u> – Clio, седан	Турция (R)	Нет	Саудовская Аравия, Бахрейн, Дубай, Арабские Эмираты, Кувейт, Оман, Катар.	"Renault Clio"
<u>Вариант Турция</u> – Clio, седан	Турция (R)	Нет	Мировой	"Renault Symbol" (Россия) "Renault Clio" для остальных стран
<u>Вариант PECO</u> – Clio, седан	Турция (R)	Нет	<ul style="list-style-type: none"> • Центральная Европа: Венгрия, Словения, Словакия, Чешская Республика, Польша • Греция • Заморские департаменты и территории Франции 	"Renault Thalia" (страны Центральной Европы и Греция) "Renault Symbol" (заморские департаменты и территории Франции)
<u>Модификация Мексика</u> – Clio, 5-дверный хэтчбек	Мексика	Нет	Мексика	"Renault Clio"
<u>Вариант Колумбия-Венесуэла</u> – Clio, 5-дверный хэтчбек – Clio, седан	Колумбия (M)	Нет	Колумбия, Венесуэла	"Renault Symbol"
<u>Модификация Mercosur</u> – Clio, 5-дверный хэтчбек – Clio, седан	Аргентина (L) Бразилия (J)	Нет	Аргентина, Бразилия	"Renault Clio"

- (1) Производство: страна-производитель.
Буква в скобках обозначает код завода и является первым символом в заводском номере автомобиля, указанным на идентификационной табличке.
- (2) См. заглавную страницу.
- (3) Автомобили, выпуска с июня 2001 г.

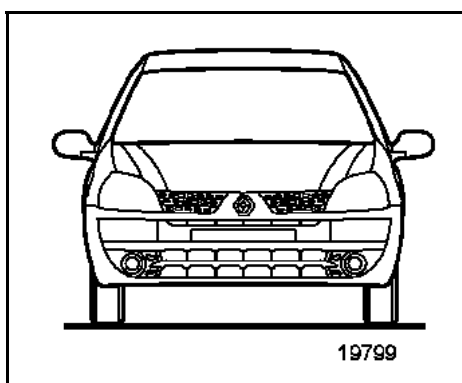

CLIO II фазы 2 (стр. 2)

Автомобиль	Производство (1)	Мультиплексная сеть (2)	Наименование автомобиля, используемое в программе диагностических приборов CLIP-NXR	Наименование автомобиля, используемое в программе Dialogys	Руководства по ремонту
<u>Вариант Европа (3)</u> – Clio, 3-дверный хэтчбек – Clio, 5-дверный хэтчбек	Франция (F, K) Испания (W) Словения (Y)	Да	Автомобиль Clio II фаза 2	Clio II	MR 345-346
<u>Clio Renault Sport (3)</u>	Франция (K) Словения (Y)	Да	Автомобиль Clio II фаза 2	Clio II	MR 345-346
<u>Вариант Персидский залив</u> – Clio, седан	Турция (R)	Нет	Symbol - Thalia или Clio II	Clio II	MR 358, 359, 360
<u>Вариант Турция</u> – Clio, седан	Турция (R)	Нет	Symbol - Thalia или Clio II	Clio II	MR 358, 359, 360
<u>Вариант PECO</u> – Clio, седан	Турция (R)	Нет	Symbol - Thalia	Clio II	MR 358, 359, 360
<u>Модификация Мексика</u> – Clio, 5-дверный хэтчбек	Мексика	Нет	Clio II	Clio II	MR 358, 359, 360
<u>Вариант Колумбия-Венесуэла</u> – Clio, 5-дверный хэтчбек – Clio, седан	Колумбия (M)	Нет	Symbol - Thalia	Clio II	MR 358, 359, 360
<u>Модификация Mercosur</u> – Clio, 5-дверный хэтчбек – Clio, седан	Аргентина (L) Бразилия (J)	Нет	Clio II	Clio II	MR 358, 359, 360

- (1) Производство: страна-производитель.
Буква в скобках обозначает код завода и является первым символом в заводском номере автомобиля, указанным на идентификационной табличке.
- (2) См. заглавную страницу.
- (3) Автомобили выпуска с июня 2001 г.

